

# Elektronik DCM 16 – Ultra und Ultra S ab Baujahr Okt. 2004

**Normstahl**  
GARAGENTORE

## Reset

### Zurücksetzen der Steuerung in Werkseinstellung:

- Taste „Programm“ 2 und dann Taste „Impuls“ 1 gemeinsam länger als 5 Sekunden betätigen. LED 3 flackert und erlischt, Reset ist abgeschlossen und die Torantriebsbeleuchtung blinkt rhythmisch.

**Hinweis:** Die eingelernten Funkbefehle bleiben erhalten.

Vor einer Wiederinbetriebnahme Lernfahrten durchführen

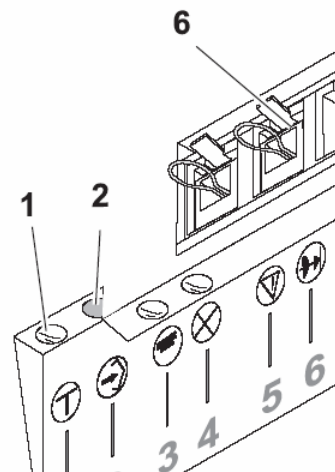

## Lernfahrten durchführen

- Taste 1 bei Handsender drücken und gedrückt halten, das Tor bewegt sich in Öffnungsrichtung
- Wenn gewünschte Position Endlage „AUF“ erreicht ist, Taste 1 loslassen (Korrektur mit Taste 2 möglich)
- Taste 3 einmal kurz drücken, Lernvorgang: Der Torantrieb fährt automatisch 2 x AUF und ZU, Torantriebsbeleuchtung blinkt rhythmisch

Der Lernvorgang ist abgeschlossen, wenn das Tor offen ist und die Torantriebsbeleuchtung leuchtet.



Kraftabschaltung gemäß Kapitel Sicherheitsüberprüfung der Betriebsanleitung überprüfen

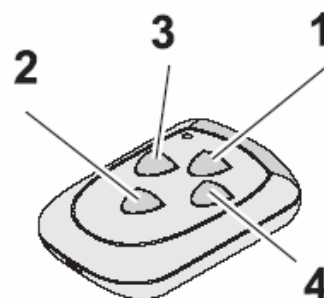

## Neuen Handsender einlernen

- Taste „Programm“ 2 kurz drücken – LED 3 blinkt 1 x
- Binnen 20 Sec eine gewünschte Taste auf den Handsender drücken und gedrückt halten – LED 3 leuchtet durchgehend, das Einlernen ist somit abgeschlossen