

# Elektronik DCM 15 – Ultra und Ultra S

Baujahr 2001 – Sep. 2004

**Normstahl**  
GARAGENTORE

## Reset

### Zurücksetzen der Steuerung in Werkseinstellung:

- Taste „Programm“ 2 drücken und dann Taste „Impuls“ 1 und dann nochmals „Programm 2“ drücken. Die LED 3 blinkt nicht mehr, Reset ist abgeschlossen und die Torantriebsbeleuchtung blinkt schnell.

**Hinweis:** Die eingelernten Funkbefehle bleiben erhalten.  
Vor einer Wiederinbetriebnahme Lernfahrten durchführen

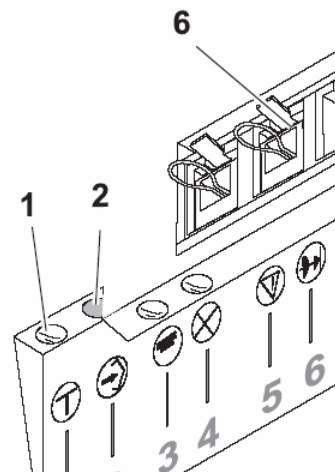

## Lernfahrten durchführen

- Mit Handsender oder mit Taster „Impuls“ 1 das Tor aus der Schließstellung mindestens **zweimal ohne Zwischenstopp in beide Endlagen** fahren. Hierbei lernt die Steuerung den Softweg, sowie die Kraftabschaltung (=Hindernissicherung)

Der Lernvorgang ist abgeschlossen, wenn die Torantriebsbeleuchtung leuchtet.



Kraftabschaltung gemäß Kapitel Sicherheitsüberprüfung der Betriebsanleitung überprüfen

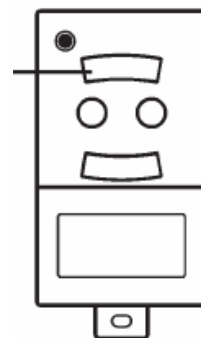

## Neuen Handsender einlernen

- Taste „Programm“ 2 kurz drücken – LED 3 blinkt 1 x
- Binnen 20 Sec eine gewünschte Taste auf den Handsender drücken und gedrückt halten – LED 3 leuchtet durchgehen, das Einlernen ist somit abgeschlossen